

# KMML185 控制台托盘 机架安装



## 快速安装指南

安装机架式 LCD 控制台托盘前，先将机架安放在一个持久稳固的位置。使用随附的 1U 机架式套件，从机架的底部开始安装设备，然后直到顶部。避免机架负载不均衡或超过负载。

**小心：**不得采用可能导致机械负载不均衡的方式来安装设备，以免发生危险。

### 1. 安装滑动导轨

#### 免工具安装

调整每个滑动导轨，使其两个凸缘连接端从机架中心朝向外侧。将前凸缘放置在机架柱上所需 U 型空间的孔位上。接合两个定位销和插销，将其插入机架柱的孔位中，直到插销卡入到位。对滑动导轨后凸缘重复上述步骤。

#### 使用工具安装

使用梅花头螺钉刀和一字螺钉刀从滑动导轨的前后凸缘移除定位销/插销组件。将滑动导轨放置在所需的 U 型机架空间中，通过新露出的凸缘孔，使用两对螺钉将滑动导轨凸缘连接到前后机架柱上。

### 2. 安装机架式 LCD 控制台托盘

**注意：**确保系统得到适当支撑，直至机箱导轨部件插入两侧的滑动导轨中。

将滑动导轨拉出机架，直到它们完全伸出。确认滚珠轴承座圈处于其最前方的位置。调整内部导轨部件的端部并将其插入导轨的端部。将系统向里推，直到内部导轨部件完全插入。在机架上来回推拉 LCD 控制台托盘，确保其可以顺畅地在机架上滑动。

#### 免工具导轨安装

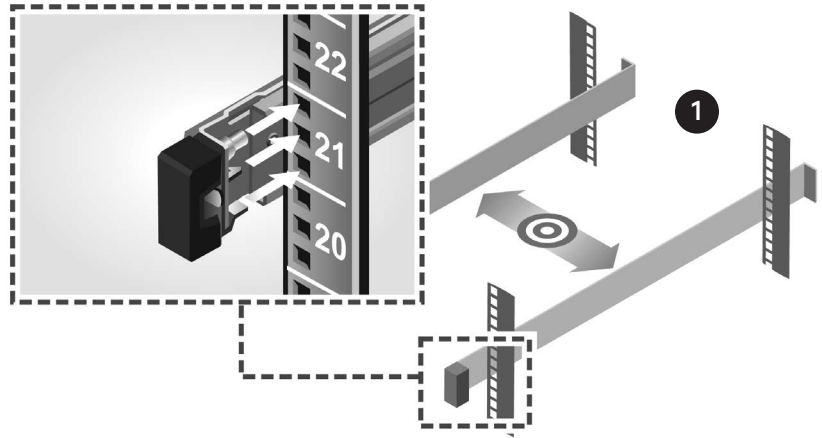

#### 使用工具安装导轨

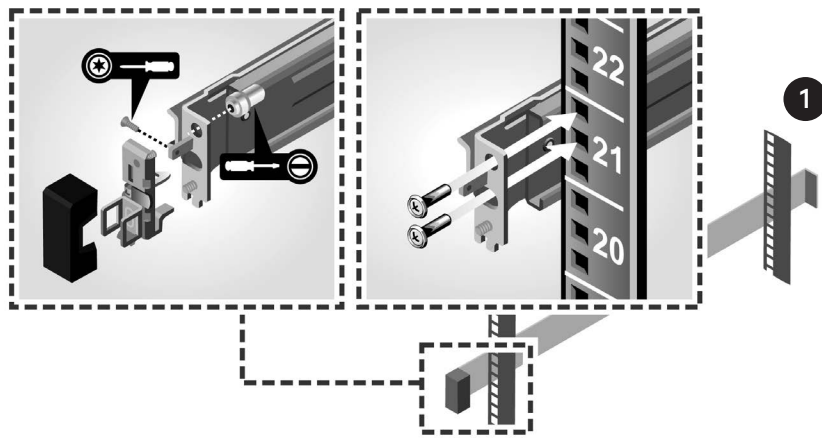

#### 将 LCD 控制台托盘插入滑动导轨

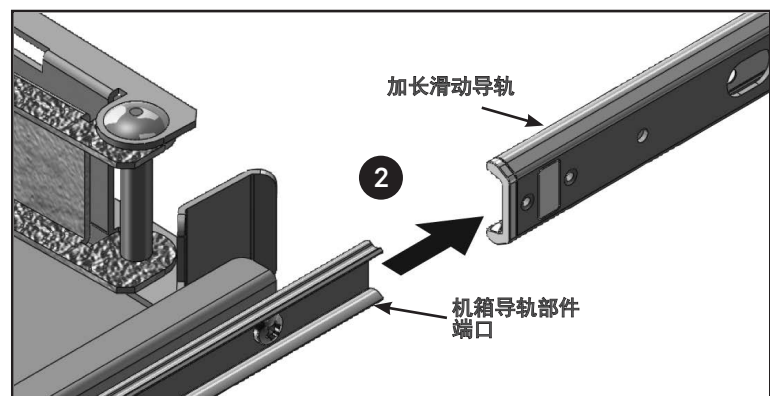

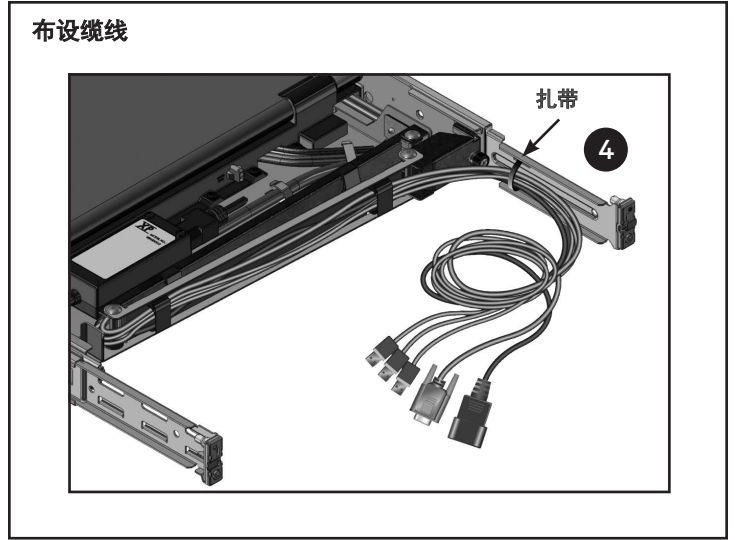
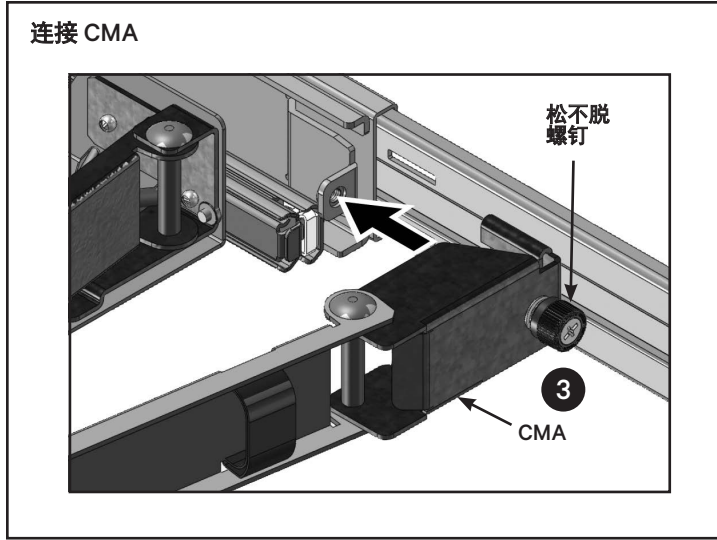

### 3. 安装理线臂 (CMA)

在机架背面，切断将 CMA 固定到 LCD 控制台托盘背面的扎带。将 CMA 的自由端旋出到左侧外部导轨一端的支架上，并使用理线臂一端的松不脱螺钉将理线臂安装到支架上。

### 4. 将缆线穿过机架背面

轻轻地将缆线穿过 CMA 上的缆线通道，然后将缆线固定到支架背面，不要将缆线拉得过紧。

### 其他信息

A translated version of this information is available in the Vertiv™ Rack Mount 18.5" LCD Console Tray for Dell Installer/User Guide located at <https://www.vertiv.com/en-us/support/avocent-support-dell/>.

Ein übersetztes Installations-/Benutzerhandbuch für das Vertiv™ 18,5-Zoll-LCD-Konsolen-Tray für Dell zur Befestigung im Rack finden Sie unter <https://www.vertiv.com/en-us/support/avocent-support-dell/>.

Hay una versión traducida de esta información en la guía de uso e instalación de la bandeja de consola LCD con montaje en rack de 18,5 pulg. Vertiv™ para Dell, disponible en <https://www.vertiv.com/en-us/support/avocent-support-dell/>.

Une version traduite de ces informations est disponible dans le Guide d'installation et d'utilisation du plateau de console LCD 18,5" à montage en rack Vertiv™ pour Dell situé à l'adresse <https://www.vertiv.com/en-us/support/avocent-support-dell/>.

この情報の翻訳バージョンは、「Vertiv™ ラックマウント 18.5 インチ LCD コンソールトレイ (Dell 用) インストーラー/ユーザーガイド」を参照してください (<https://www.vertiv.com/en-us/support/avocent-support-dell/>)。

有关本信息的翻译版本，请参阅《适用于 Dell 的 Vertiv™ 机架式 18.5" LCD 控制台托盘安装人员/用户指南》，详见 <https://www.vertiv.com/en-us/support/avocent-support-dell/>。

有關本資訊的翻譯版本，請參閱《適用於 Dell 的 Vertiv™ 機架式 18.5" LCD 主控台托盤安裝/使用指南》，詳見 <https://www.vertiv.com/en-us/support/avocent-support-dell/>。

이 정보에 대한 번역본은 <https://www.vertiv.com/en-us/support/avocent-support-dell/>에 있는 Vertiv™ Rack Mount 18.5" LCD Dell 용 콘솔 트레이 설치자/사용자 설명서에 있습니다.

Перевод данной информации доступен в руководстве по установке ЖК-консоли для монтажа в стойку Vertiv™ Rack Mount 18.5" для устройств Dell по ссылке: <https://www.vertiv.com/en-us/support/avocent-support-dell/>.

Versi terjemahan informasi ini tersedia dalam Panduan Pengguna/Installer Baki Konsol LCD Rack Mount 18,5" untuk Dell Vertiv™ yang ada di <https://www.vertiv.com/en-us/support/avocent-support-dell/>.

如需联系 Vertiv 技术支持，请访问：[www.Vertiv.com](http://www.Vertiv.com)

© 2021 Vertiv Group Corp. 保留所有权利。Vertiv™ 和 Vertiv 徽标是 Vertiv Group Corp. 的商标或注册商标。本文提及的所有其他名称和徽标均为其各自所有者的产品名称、商标或注册商标。尽管我们已采取适当措施确保本文件的准确性和完整性，但对于因使用这些信息或任何错误或遗漏而造成的损害，Vertiv Group Corp. 概不承担任何责任和义务。Vertiv 可能酌情更改产品规格、折扣和其他促销优惠，恕不另行通知。

