



# Bandeja de la consola LCD de montaje en rack de 18,5" para Dell

Guía de uso e instalación

La información de este documento está sujeta a cambios sin previo aviso y puede no ser adecuada para todas las aplicaciones. Si bien se han tomado todas las precauciones posibles para garantizar la precisión y la integridad del presente documento, Vertiv no se hace responsable y renuncia a cualquier responsabilidad por daños resultantes del uso de esta información o por cualquier error u omisión. Consulte otras prácticas locales o códigos de construcción, según corresponda, para obtener los métodos, las herramientas y los materiales adecuados que se deben utilizar para realizar los procedimientos que no se describen específicamente en este documento.

Los productos objeto de este manual de instrucciones los fabrica y/o vende Vertiv. Este documento es propiedad de Vertiv y contiene información confidencial y exclusiva que pertenece a Vertiv. Queda estrictamente prohibido todo uso, copia o divulgación de estos documentos sin contar con el permiso por escrito de Vertiv.

Los nombres de compañías y productos son marcas comerciales o marcas comerciales registradas de sus respectivos propietarios. Las preguntas relacionadas con el uso de marcas comerciales se deben enviar al fabricante original.

### **Sitio de Asistencia técnica**

Si se encuentra con algún problema durante la instalación o el funcionamiento, consulte la sección pertinente del manual para intentar resolver el problema mediante los procedimientos descritos.

Visite <https://www.vertiv.com/en-us/support/> para obtener más asistencia.

## CONTENIDO

<b>1 Información general</b>	<b>1</b>
1.1 Contenido del kit de montaje de la bandeja de la consola LCD de montaje en rack	1
1.2 Precauciones de seguridad	2
1.3 General	2
<b>2 Instalación</b>	<b>5</b>
2.1 Instalación en el rack	5
<b>3 Funcionamiento de la bandeja de la consola</b>	<b>11</b>
3.1 Características	11
3.1.1 Modos de administración de alimentación	11
3.2 Configuración del monitor	12
3.3 Sistema de administración de alimentación	13
3.4 Utilización del panel delantero	13
3.5 Uso del menú OSD	13
3.5.1 Configuraciones del menú OSD	14
3.5.2 Configuración de la pantalla	14
3.5.3 Otras configuraciones	15
3.5.4 Personalizar	15
3.6 USB 3.0	16
3.7 Teclado	16
3.7.1 Sustitución del teclado	18
3.8 Panel táctil	18
<b>4 Extracción del rack</b>	<b>19</b>
<b>Apéndices</b>	<b>21</b>
Apéndice A: Sincronización	22
Apéndice B: Asistencia técnica	23

Esta página se ha dejado en blanco intencionadamente

# 1 Información general

El conjunto de la bandeja de la consola LCD de montaje en rack 1U se ha diseñado con la última tecnología en monitores de pantalla plana y proporciona un producto centrado en el rendimiento y totalmente libre de mercurio. Este producto utiliza un conector VGA D-Sub de 15 clavijas y es compatible con hasta 16 modos de VESA, así como también con las características de administración de energía DPMS de VESA y plug-and-play. El diseño de la bandeja conserva más espacio en el rack en comparación con un monitor CRT tradicional. Además, el monitor de pantalla plana consume menos energía.

## 1.1 Contenido del kit de montaje de la bandeja de la consola LCD de montaje en rack

La bandeja de la consola LCD incluye los siguientes elementos:

- Una bandeja de la consola LCD de montaje en rack 1U
- Dos carriles tensores ReadyRails™ II de Dell
- Carriles tensores interiores (instalados en fábrica en la bandeja de la consola)
- Dos trabas de transporte del rack
- Guía de instalación rápida para montaje en rack de la bandeja de la consola LCD de Avocent®
- Guía sobre seguridad y normativa
- Tarjeta RoHS para China
- Tarjeta de atención al cliente

**Figura 1.1** Conjunto de la bandeja de la consola LCD de montaje en rack 1U

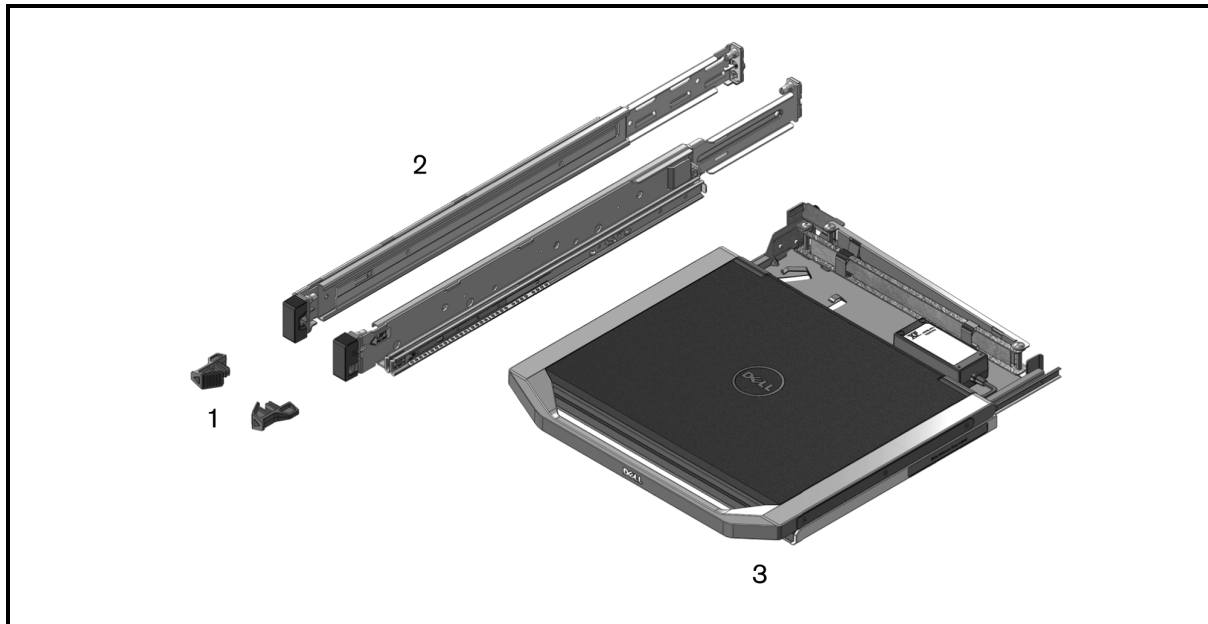

**Tabla 1.1** Descripciones del montaje de la bandeja de la consola LCD de montaje en rack

Elemento	Descripción
1	Trabas de transporte del rack
2	Carriles tensores ReadyRails™ II de Dell
3	Bandeja de la consola LCD

## 1.2 Precauciones de seguridad

Observe las pautas de seguridad siguientes para garantizar, en la medida de lo posible, su seguridad personal e intentar proteger el sistema y el entorno de trabajo de posibles daños.



**¡ADVERTENCIA!** Las fuentes de alimentación del sistema pueden producir voltajes y niveles de energía altos que pueden provocar lesiones corporales. Solo los técnicos de mantenimiento cualificados están autorizados para quitar las cubiertas y acceder a los componentes internos del sistema.

Este documento hace referencia únicamente a la bandeja de la consola LCD de montaje en rack 1U. También debe leer y seguir las instrucciones de seguridad adicionales que se recogen en las siguientes guías de uso:

- Guía de instalación rápida de la bandeja de la consola LCD de montaje en rack 1U remota
- Guía sobre seguridad, medioambiente y normativa.

## 1.3 General

Revise y siga las siguientes instrucciones de seguridad:

- Siga las indicaciones de mantenimiento.
- No realice operaciones de mantenimiento en ningún producto, con excepción de las operaciones de mantenimiento que se describen en la documentación del sistema.
- No abra ni quite las cubiertas marcadas con un símbolo triangular en el que aparece un relámpago ya que puede exponerse a descargas eléctricas.
- Solo un técnico de mantenimiento cualificado deberá realizar el mantenimiento de los componentes que se encuentran dentro de estos compartimentos.
- No intente abrir este producto a menos que cuente con la documentación de servicio adecuada.
- Si se produce alguna de las situaciones siguientes, desenchufe el producto de la toma eléctrica y sustituya la pieza, o bien póngase en contacto con el proveedor de mantenimiento cualificado:
  - El cable de alimentación, el cable de extensión o el enchufe están dañados.
  - Algún objeto ha caído dentro del producto.
  - El producto se ha visto expuesto al agua.
  - El producto se ha caído o ha sufrido daños.
  - El producto no funciona correctamente cuando se siguen las instrucciones de funcionamiento.
- Mantenga el sistema alejado de radiadores y otras fuentes de calor. Tampoco bloquee las rejillas de refrigeración.
- No derrame comida ni líquidos sobre los componentes del sistema, ni utilice nunca el producto en una zona donde haya humedad. Si el sistema se moja, consulte la sección apropiada en la guía de resolución de problemas, o bien póngase en contacto con el servicio de asistencia técnica.
- Use este producto solo con equipos homologados.
- Deje que el producto se enfríe antes de quitar las cubiertas o de tocar los componentes internos.
- Use este producto solo con el tipo de fuente de alimentación externa indicado en la etiqueta de especificaciones eléctricas. Si no está seguro del tipo de fuente de alimentación necesaria, consulte con el proveedor de mantenimiento o con la compañía eléctrica local.

**NOTA: Para evitar daños en el sistema, asegúrese de que el interruptor selector de voltaje (si está instalado) de la fuente de alimentación esté ajustado al voltaje que más se aproxime a la alimentación de CA disponible en su localidad. Asegúrese también de que el monitor y los dispositivos conectados tengan las especificaciones eléctricas adecuadas para un funcionamiento correcto.**

- Asegúrese de que el monitor y los dispositivos conectados tengan las especificaciones eléctricas adecuadas para un funcionamiento correcto con la alimentación disponible en su localidad.
- La bandeja de la consola tiene conectores personalizados para la fuente de alimentación. Asegúrese de usar únicamente la fuente de alimentación suministrada con la bandeja de la consola.
- Use únicamente los cables de alimentación que se suministran con el producto.
- Para evitar el riesgo de descargas eléctricas, enchufe los cables de alimentación del sistema y de los periféricos a salidas eléctricas con conexión a tierra. Estos cables están equipados con enchufes de tres clavijas que proporcionan una conexión a tierra adecuada. No use enchufes adaptadores ni quite la clavija de conexión a tierra del cable.
- Compruebe las especificaciones de los cables de extensión y de los enchufes múltiples. Asegúrese de que el amperaje total de todos los productos conectados al enchufe múltiple no supere el 80% del límite de amperaje del enchufe múltiple.

- Para ayudar a proteger el sistema de aumentos o disminuciones repentinos y momentáneos en el suministro eléctrico, use un eliminador de sobrevoltaje, un acondicionador de línea o una fuente de alimentación ininterrumpida (UPS).
- Coloque los cables del sistema y de alimentación con cuidado. Instale los cables de modo que no se pueda tropezar con ellos, ni pisarlos. Asegúrese de que no haya ningún objeto sobre los cables.
- No modifique los cables de alimentación ni los enchufes. En el caso de que vaya a modificar la ubicación del sistema, consulte a un electricista autorizado o a la compañía eléctrica. Cumpla siempre con las normas de instalación eléctrica locales o nacionales.



## 2 Instalación

### 2.1 Instalación en el rack

Esta sección proporciona instrucciones para la instalación de la bandeja de la consola LCD en un gabinete de rack de cuatro postes. El conjunto de la bandeja extraíble cuenta con un teclado con panel táctil y un monitor de pantalla plana que gira hacia arriba desde la bandeja de la consola para que el usuario pueda utilizarlo. Un brazo organizador de cables direcciona los cables del monitor, la alimentación y el teclado/panel táctil hacia la parte posterior del rack. La fuente de alimentación del monitor ya viene instalada en la bandeja de la consola.

Para ver las instrucciones de extracción, consulte [Extracción del rack en la página 19](#).

Antes de instalar la bandeja de la consola LCD de montaje en rack, establezca el rack en una ubicación permanente. Use el kit de montaje en rack 1U suministrado para montar el equipo en el rack empezando por la parte inferior y, a continuación, siga hacia la parte superior. Evite una carga desigual o la sobrecarga de los racks.



**PRECAUCIÓN:** No monte los equipos en el rack de modo que se provoque una situación de riesgo debido a una carga mecánica desigual.

Antes de instalar los carriles con herramientas o sin ellas, debe retirar los pasadores de transporte de los soportes de los carriles tensores.

**Figura 2.1 Extracción de los tornillos de transporte**

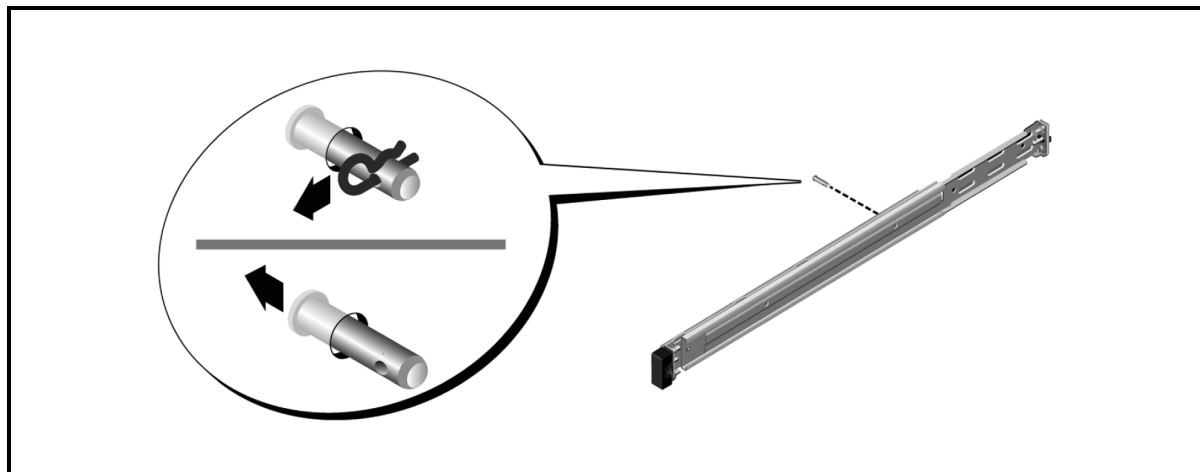

#### Instalación de los carriles sin herramientas:

1. Coloque los montajes de los carriles izquierdo y derecho que tienen la etiqueta FRONT (frontal), a continuación oriente cada montaje para que se ubique en los orificios del lado frontal de las bridas verticales del rack.
2. Alinee cada montaje en los orificios inferiores y superiores de los espacios de U deseados hasta que el pasador se trabe en su lugar con un clic.
3. Conecte el extremo posterior del carril hasta que se coloque completamente en la brida vertical del rack y el pasador se trabe en su lugar con un clic.

**Figura 2.2 Instalación de los carriles sin herramientas**

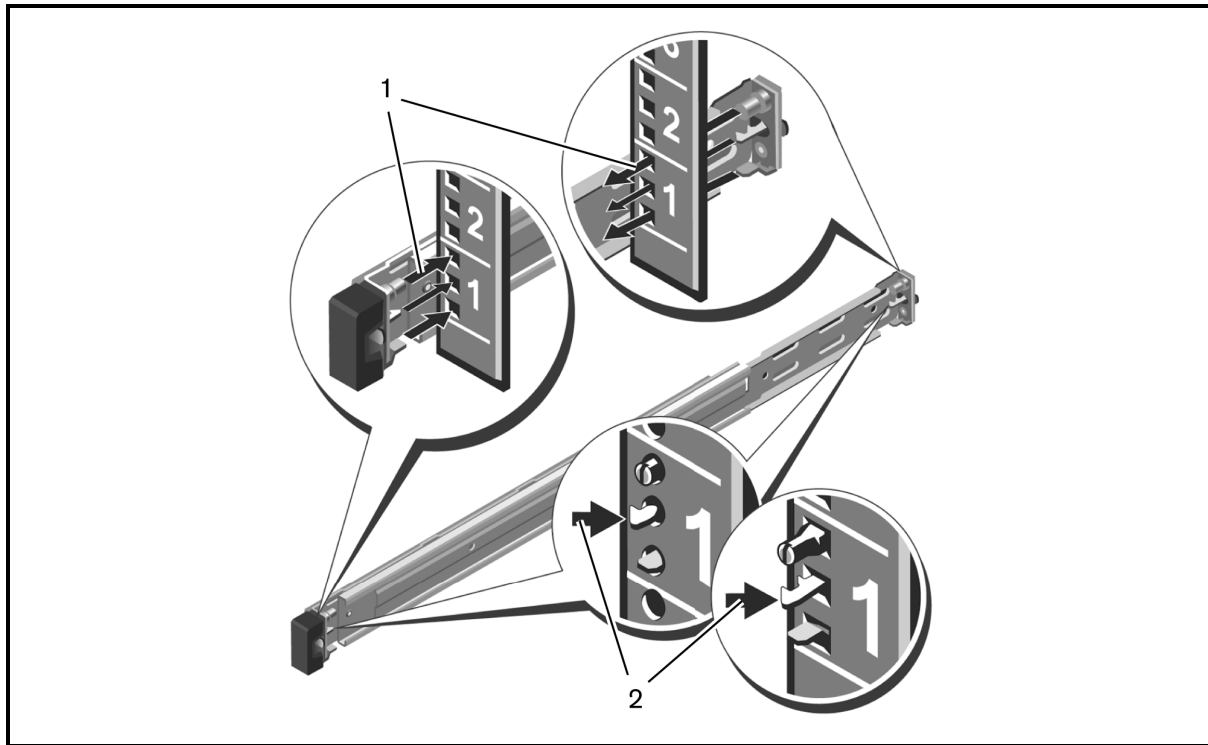

**Preparación de la instalación de los carriles con herramientas:**

1. Quite el tornillo del soporte de montaje frontal con un destornillador de punta de estrella y, luego, quite las clavijas de los soportes de montaje frontal y posterior con un destornillador de punta plana.
2. Tire y gire los subconjuntos del pasador del carril para quitarlos de los soportes de montaje.

**Figura 2.3 Preparación de la instalación de los carriles con herramientas**

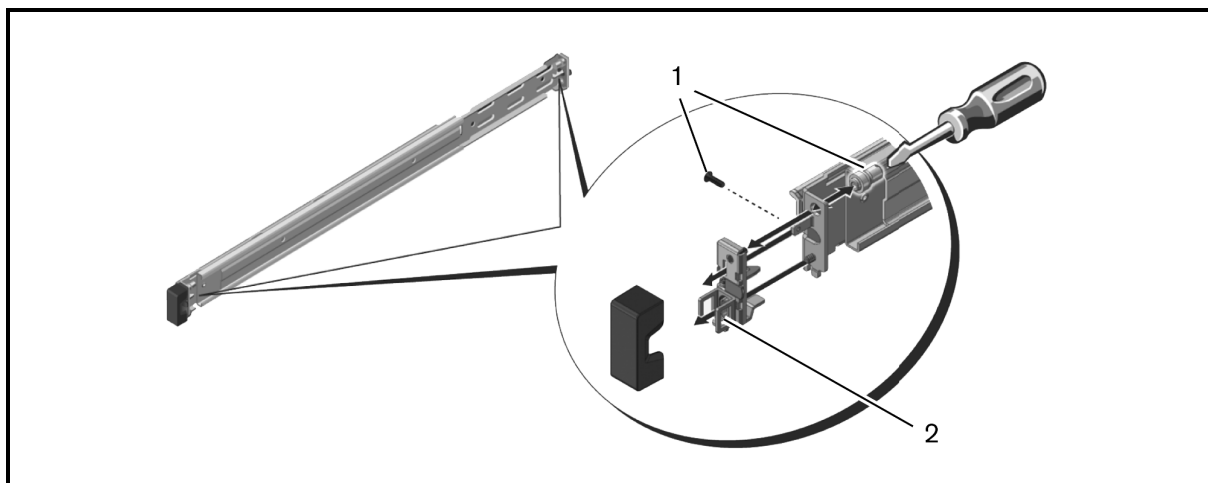

### Instalación de los carriles con herramientas:

1. Conecte los carriles de montaje izquierdo y derecho a las bridas verticales frontales del rack con los dos pares de tornillos que se suministran.
2. Deslice los soportes posteriores izquierdo y derecho hacia adelante contra las bridas posteriores verticales del rack y conéctelos con los dos pares de tornillos que se suministran.

Figura 2.4 Instalación de los carriles con herramientas

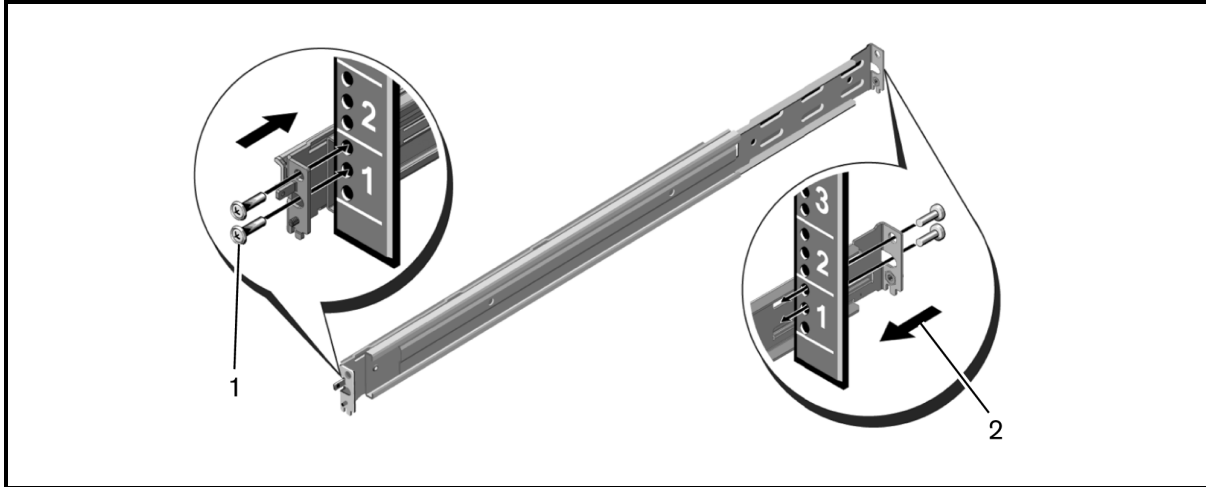

### Instalación de la bandeja de la consola:

**NOTA:** Asegúrese de que el sistema tenga el apoyo correcto hasta que coloque los carriles internos en los carriles tensores, ubicados en ambos lados. Retire cualquier cinta que sujete el monitor a la bandeja del teclado antes de introducirlo en el rack.

1. Confirme que los anillos de rodamiento de bolas estén en la posición más avanzada.
2. Alinee y coloque los extremos de los carriles internos en los extremos de los carriles externos.
3. Empuje el sistema hacia adentro hasta que los carriles internos se hayan introducido completamente.
4. Tire y empuje la bandeja de la consola, hacia dentro y hacia fuera del rack, hasta que se deslice con fluidez por el rack.

**Figura 2.5** Instalación de la bandeja de la consola

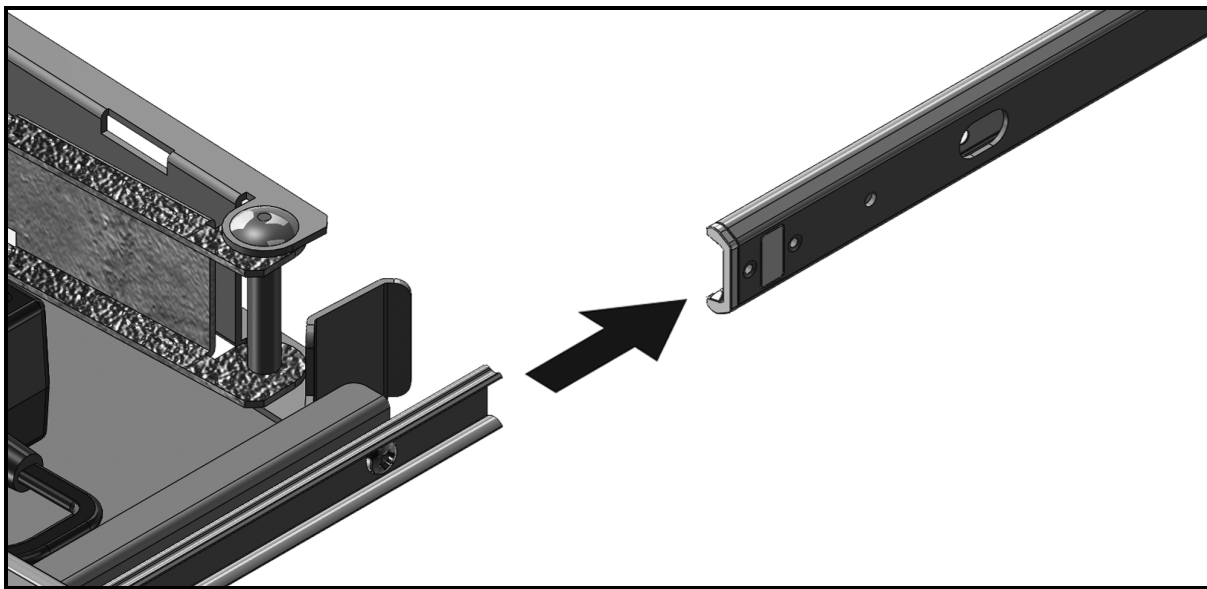

### Instalación del brazo organizador de cables (CMA):

1. En la parte posterior del rack, corte el precinto plástico o retire la cinta que sujeta el CMA a la parte posterior de la bandeja.
2. Gire el extremo libre del CMA hacia afuera para colocarlo en el soporte, ubicado en el extremo del soporte del carril fijo izquierdo.
3. Conecte el CMA al soporte con el tornillo cautivo ubicado en el extremo del brazo.

**Figura 2.6** Instalación del brazo organizador de cables (CMA)

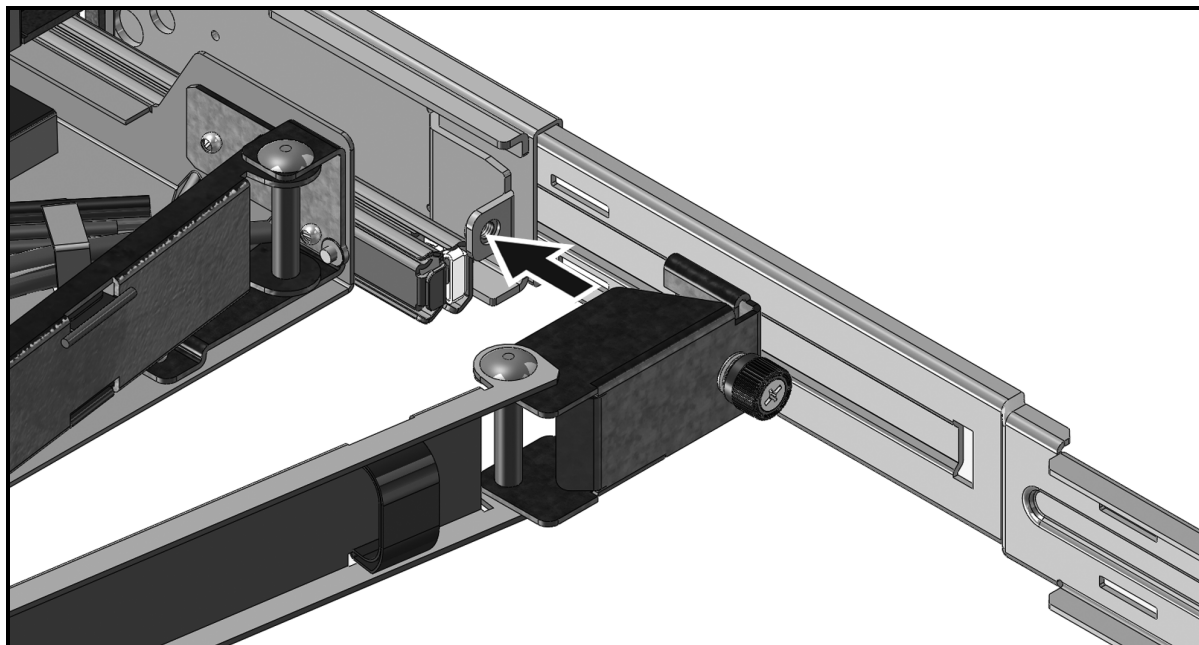

### Colocación de los cables en la parte posterior del rack:

1. Pase cuidadosamente los cables por el canal de cables del CMA, a continuación sujételos en el soporte del carril trasero con un precinto de plástico o velcro suministrado por el usuario y asegúrese de que no estén demasiado tirantes.
2. Conecte los cables a los dispositivos de destino adecuados.

**Figura 2.7 Colocación de los cables**

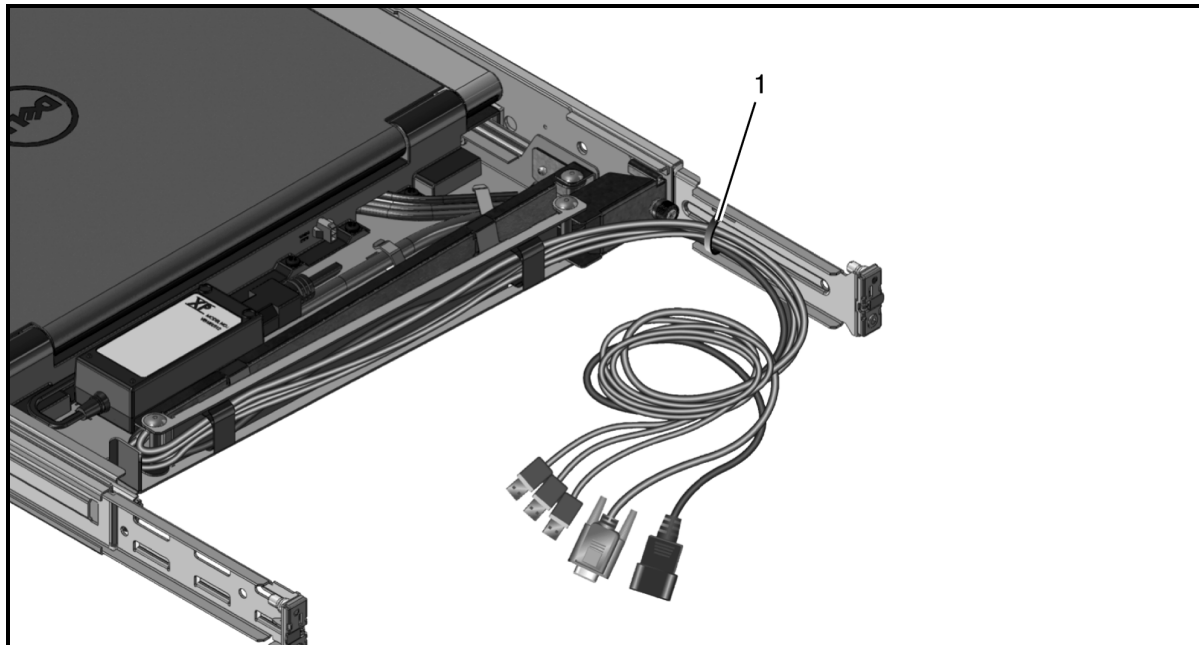

## 3 Funcionamiento de la bandeja de la consola

Esta bandeja de la consola cuenta con una interfaz táctil capacitiva. Toque el LED ubicado debajo del icono correspondiente. La alimentación tiene su propio icono.

### 3.1 Características

**Tabla 3.1 Características de la consola**

Característica	Descripción
Resolución óptima y frecuencia de actualización	1366 x 768 a 60 Hz
Tipo de pantalla	Pantalla de cristal líquido (LCD) de matriz activa de transistor de película fina (TFT)
Área activa de la pantalla	409,8 mm x 230,4 mm
Diagonal de la pantalla	470,2 mm
Color compatible	16,7 millones de colores

#### 3.1.1 Modos de administración de alimentación

Si tiene una tarjeta de pantalla o un software instalado en el sistema compatible con DPMS de VESA, el monitor puede reducir automáticamente su consumo de energía cuando no se lo esté utilizando. Cuando se detecta actividad del teclado, el mouse o algún otro dispositivo de entrada, el monitor se activa automáticamente, a menos que haya sido guardado. En la siguiente tabla, se muestran el consumo de energía y las señales para esta característica de ahorro de energía automático.

**Tabla 3.2 Modos de administración de alimentación**

Modo VESA	Vídeo	Sincronización horizontal	Sincronización vertical	Alimentación utilizada	Color del LED
Encendido	Activo	Sí	Sí	Máximo 20 W	Muy brillante
Posición de guardado	En blanco	No	Sí	<0,5 W	Ámbar
Modo de suspensión	En blanco	Sí	No	<0,5 W	Ámbar
Apagado activo	En blanco	No	No	<0,5 W	Ámbar
Alimentación de CC apagada	N/A	N/A	N/A	0 W	Oscuro

**Tabla 3.3 Conector de la señal (conector D-sub de 15 clavijas)**

Número de clavija	Señal
1	Video rojo
2	Video verde
3	Video azul
4	Tierra
5	LVDS
6	Video rojo a tierra
7	Video verde a tierra
8	Video azul a tierra
9	N/A
10	N/A
11	N/A
12	Línea de datos serie (SDA) (DDC1/2B)
13	Sincronización horizontal
14	Sincronización vertical
15	Línea de reloj de datos (SCL) (DDC2B)

## 3.2 Configuración del monitor

### Instalación del monitor de pantalla plana:

1. Asegúrese de que el monitor esté conectado a una fuente de alimentación adecuada.
2. Extraiga la bandeja del monitor.
3. Tome el monitor de la manija y gírelo en un ángulo máximo de 110 grados.

**NOTA: Use la manija de la bandeja para empujar y tirar de la bandeja en el rack.**

4. La primera vez que conecte la unidad a la alimentación, deberá presionar el icono de alimentación para encenderla. Después de la primera vez, la unidad se encenderá cada vez que se abra.

**NOTA: Si la alimentación está completamente desconectada, la bandeja de la consola pasa, en forma predeterminada, al modo Apagado activo.**



### 3.3 Sistema de administración de alimentación

Este monitor de pantalla plana cumple con el estándar de administración de alimentación DPMS de VESA (versión 11). La propuesta DPMS de VESA proporciona cuatro fases de modos de ahorro de energía mediante la detección de señales de sincronización horizontales o verticales. Cuando el monitor se encuentra en el modo de ahorro de energía, el indicador LED está apagado.





**Tabla 3.4 Indicaciones del LED**

Color	Estado de alimentación	Descripción
Azul	Alimentación óptima	Si la señal de video es buena, el monitor muestra la salida de destino. Si el monitor no detecta una señal VGA, en este aparece el mensaje "No VGA", que se puede desplazar.
Ámbar	Alimentación óptima	El monitor está apagado o el destino está en modo de suspensión.
Indicador LED apagado	Sin alimentación	Verifique que el equipo esté recibiendo energía.

### 3.4 Utilización del panel delantero

Utilice los iconos ubicados en la parte delantera del monitor para ajustar la configuración de la imagen.

**Tabla 3.5 Descripciones de los controles del panel delantero**









Icono	Modo	Descripción
	Configuración de color	Selecciona diferentes modos de color en el monitor.
	Brillo/contraste	Abre el acceso directo al menú de brillo y contraste.
	Ajuste automático	Ajusta automáticamente el monitor.
	Menú OSD	Abre el modo de visualización en pantalla (OSD).
	Salir	Sale del menú OSD.
	Alimentación	Enciende y apaga el monitor. Cuando la luz del LED es de color azul, el monitor está encendido y en funcionamiento. Cuando la luz del LED es de color ámbar, el monitor está en modo de ahorro de energía. Cuando la luz del LED parpadea en color ámbar, la unidad tiene alimentación, pero no hay ninguna fuente de video.

### 3.5 Uso del menú OSD

El monitor de pantalla plana cuenta con el modo de visualización en pantalla (OSD). Para acceder al menú principal del OSD, presione el icono Menú OSD ubicado en la parte delantera del monitor. Use los iconos de función para desplazarse por el menú y realizar cambios en los elementos del menú seleccionados.

**NOTA:** También se puede acceder a todos los iconos del panel delantero desde el menú OSD.

**Tabla 3.6 Descripciones de los iconos de función**

Icono	Función	Descripción
	Flecha hacia arriba	Desplácese hacia arriba en el menú.
	Flecha hacia abajo	Desplácese hacia abajo en el menú.
	Marca de verificación	Aceptar cambio.
	Salir	Salir del menú OSD.
	Volver	Volver al menú anterior.
	Flecha derecha	Después de seleccionar un elemento del menú, haga clic en la flecha derecha para acceder a sus parámetros.
	Alternar	Alternar entre las distintas selecciones.
	Personalizar	Toque este icono para personalizar el monitor con su configuración de acceso directo personal.
	Otras configuraciones	Ajustar el idioma y el menú. Controlar la comunicación DDC/C1. Realizar el acondicionamiento de LCD y restablecer la configuración predeterminada de fábrica.

**NOTA: Si cambia la configuración y luego pasa a otro menú o sale del menú OSD, el monitor guardará los cambios automáticamente.**

### 3.5.1 Configuraciones del menú OSD

Puede utilizar la configuración mencionada en la siguiente tabla para personalizar su pantalla.

**Tabla 3.7 Configuraciones del menú OSD**

Función	Descripción
Brillo/contraste	Aumenta o reduce el brillo o el contraste. El rango es de 0 a 100, tanto para el brillo como para el contraste.
Ajuste automático	Ajusta la pantalla a fin de optimizar la configuración de pantalla.
Fuente de entrada	Busca señales de entrada disponibles. VGA es la única señal de entrada compatible.
Configuración de color	Configura el modo de imagen y el formato de color.
Modos preestablec.	Le permite seleccionar un modo de color. El modo de color Personalizado muestra las escalas de RGB.
Rest. config. color	Restaura la configuración de color a los valores predeterminados de fábrica.

### 3.5.2 Configuración de la pantalla

Puede ajustar la imagen en el menú Config. de pantalla.

**Tabla 3.8 Configuración de la pantalla**

Función	Descripción
Modo panorámico	Establece la proporción de la imagen en 1:1 (recuento de píxeles real), Aspecto (imagen más grande aceptable por cada entrada de señal) o Pantalla completa (ajusta la imagen a 1366x768 para ofrecer una vista de pantalla completa). NOTA: La configuración del Modo panorámico no es necesaria con la resolución preestablecida óptima de 1366x768.
Posición horizontal	Ajusta la imagen hacia la izquierda y la derecha.
Posición vertical	Ajusta la imagen arriba y abajo.
Nitidez	Ajusta la nitidez y hace que la imagen se vea más o menos nítida.
Reloj de píxeles y Fase	Ajusta la calidad de la imagen. Use Reloj de píxeles para establecer la configuración aproximada y Fase para establecer la configuración precisa.
Info. de pantalla	Muestra la configuración actual del monitor
Rest. config. pant.	Seleccione esta opción para restaurar la configuración a los valores predeterminados de fábrica.

### 3.5.3 Otras configuraciones

En el menú Otras config., puede ajustar la configuración del OSD.

**Tabla 3.9 Otras configuraciones**

Función	Descripción
Idioma	Le permite seleccionar el idioma que va a utilizar en el OSD.
Temporiz. del menú	Le permite seleccionar la cantidad de segundos, en incrementos de cinco segundos, durante los cuales el OSD permanecerá activo después de la última vez que presione un botón.
Bloqueo del menú	Controla el acceso del usuario a los distintos ajustes. Cuando se establece en Bloqueado, el usuario no podrá realizar ajustes de configuración. Para bloquearlo y desbloquearlo, mantenga presionado el botón X (Salir), ubicado en el panel delantero del monitor, durante 15 segundos. Al activar o desactivar el bloqueo, un icono parpadea en la pantalla.
DDC/CI (Mostrar canal de datos/interfaz de comando)	Permite ajustar los parámetros del monitor (brillo, balance de color, etc.) a través del software de su computadora.
Acondic. de LCD	Ayuda a eliminar la retención de la imagen, si una imagen parece haberse quedado detenida en el monitor. La utilización de la característica Acondic. de LCD puede llevar varias horas. Para detener el acondicionamiento de LCD de forma segura, puede presionar cualquier botón del menú o simplemente apagar el monitor. NOTA: La característica Acondic. de LCD no elimina el quemado de una imagen en la pantalla.
Rest. valores pred.	Restaura toda la configuración del OSD a los valores predeterminados de fábrica.

### 3.5.4 Personalizar

Hay tres teclas de acceso directo ubicadas en el panel delantero del monitor. Desde el menú Personalizar, puede asignar un menú de control a una tecla de acceso directo para acceder a dicho menú rápidamente.

## 3.6 USB 3.0

Este dispositivo tiene dos puertos directos USB 3.0 que proporcionan una transmisión de datos más rápida entre la consola y los dispositivos USB conectados. Sin embargo, si utiliza dispositivos USB de destino 1.1 o 2.0, la velocidad máxima se verá limitada al límite máximo de esos dispositivos. Consulte la siguiente tabla:

**Tabla 3.10 Gráfico de velocidad máxima USB**

Dispositivo/Destino	Destino USB 1.1	Destino USB 2.0	Destino USB 3.0
Dispositivo USB 1.1	12 megabits por segundo	12 megabits por segundo	12 megabits por segundo
Dispositivo USB 2.0	12 megabits por segundo	480 megabits por segundo	480 megabits por segundo
Dispositivo USB 3.0	12 megabits por segundo	480 megabits por segundo	4,8 gigabits por segundo

**NOTA: El dispositivo está limitado a 900 mA con un destino USB 3.0 y a 500 mA con un destino USB 2.0.**

## 3.7 Teclado

El teclado proporciona un conjunto de teclas para realizar varias funciones:

- Teclas alfanuméricas para escribir letras, números, signos de puntuación y símbolos.
- Teclas de control para realizar ciertas acciones: Ctrl, Alt, Esc y la tecla del logotipo de Windows.
- Teclas de función, etiquetadas como F1, F2, F3, etc., para realizar tareas específicas.
- Teclas de navegación para mover el cursor por documentos o ventanas: Inicio, Fin, Re Pág, Av Pág, Supr, Insert y las teclas de flechas.
- Teclado numérico de números agrupados juntos como en una calculadora.
- El teclado está limitado a cuatro accesos directos o comandos de combinaciones de teclas.

**Tabla 3.11 Accesos directos de teclado generales de Windows®**

Acceso directo	Descripción
Ctrl + Mayús + Esc	Abre la ventana del Administrador de tareas.
F2	Permite cambiar el nombre del elemento seleccionado.
F3	Permite buscar un archivo o una carpeta.
F4	Muestra la lista de la barra de direcciones en el Explorador de Windows.
F5	Actualiza la ventana activa.
F6	Permite pasar por los distintos elementos de pantalla que aparecen en una ventana o en el escritorio.
F10	Activa la barra de menú en el programa activo.
Ctrl + c	Copia un elemento seleccionado.
Ctrl + x	Corta un elemento seleccionado
Ctrl + v	Pega un elemento seleccionado.
Ctrl + z	Permite cancelar una acción.
Ctrl + a	Selecciona todos los elementos de un documento o una ventana.
Ctrl + F4	Cierra la ventana activa (en programas que permiten tener varios documentos abiertos simultáneamente).
Ctrl + Alt + Tab	Permite usar las teclas de flechas para alternar entre distintos elementos abiertos.
Alt + Tab	Permite alternar entre distintos elementos abiertos.
Alt + Esc	Permite pasar por los distintos elementos según el orden en el que fueron abiertos.
Suprimir	Elimina un elemento seleccionado y lo envía a la Papelera de reciclaje.
Mayús + Suprimir	Elimina el elemento seleccionado sin moverlo antes a la Papelera de reciclaje.
Ctrl + la tecla de flecha derecha	Mueve el cursor al comienzo de la próxima palabra.
Ctrl + la tecla de flecha izquierda	Mueve el cursor al comienzo de la palabra anterior.
Ctrl + la tecla de flecha hacia abajo	Mueve el cursor al comienzo del próximo párrafo.
Ctrl + la tecla de flecha hacia arriba	Mueve el cursor al comienzo del párrafo anterior.
Ctrl + Mayús + una tecla de flecha	Selecciona un bloque de texto.
Mayús + cualquier tecla de flecha	Selecciona más de un elemento en una ventana o en el escritorio, o selecciona texto dentro de un documento.
Tecla del logotipo de Windows + m	Minimiza todas las ventanas abiertas.
Tecla del logotipo de Windows + Mayús + m	Restaura todas las ventanas minimizadas. Esta combinación de teclas funciona como un disparador para restaurar las ventanas minimizadas después del uso de la combinación de la tecla del logotipo de Windows y la tecla <m>.
Tecla del logotipo de Windows + e	Inicia el Explorador de Windows.
Tecla del logotipo de Windows + r	Abre el cuadro de diálogo Ejecutar.
Tecla del logotipo de Windows + f	Abre el cuadro de diálogo Resultados de la búsqueda.
Tecla del logotipo de Windows + Ctrl + f	Abre el cuadro de diálogo Buscar Equipos (si la computadora está conectada a una red).
Tecla del logotipo de Windows + Pausa	Abre el cuadro de diálogo Propiedades del sistema.

### 3.7.1 Sustitución del teclado

Para acceder al teclado sustituible de la bandeja de la consola, debe abrir la pantalla de la consola.

#### Para retirar el teclado antiguo:

1. Extienda por completo la bandeja de la consola hacia delante y abra la pantalla de la consola.
2. Use las dos aberturas que hay en la parte delantera del teclado para presionar hacia delante su borde expuesto y extraerlo de su hueco.
3. Una vez que el teclado se haya extraído de su hueco, levante su borde delantero y retire el teclado. Asegúrese de desconectar el cable USB que está conectado en la parte posterior del teclado.

#### Para instalar el nuevo teclado:

1. Conecte el cable USB que sobresale de la parte trasera del hueco envolvente a la parte trasera del nuevo teclado.
2. Incline la parte trasera del teclado para colocarlo en el hueco envolvente. Asegúrese de que el cable USB no quede atrapado debajo del teclado; para ello, coloque el cable sobrante hacia el interior de la abertura envolvente de la bandeja de la consola.
3. Empuje el teclado hasta colocarlo en su posición.

## 3.8 Panel táctil

Puede usar sus dedos para tocar el panel y mover el cursor a fin de seleccionar los objetos que aparecen en la pantalla:

#### Para desplazar el cursor:

Deslice suavemente uno de sus dedos sobre el panel táctil.

#### Para seleccionar un objeto:

Pulse suavemente una sola vez la superficie del panel táctil, o bien use su dedo pulgar para presionar el botón izquierdo del panel táctil.

#### Para seleccionar y mover (o arrastrar) un objeto:

Coloque el cursor sobre el objeto y pulse dos veces la superficie del panel táctil. Al pulsar por segunda vez, deje su dedo apoyado sobre el panel táctil y mueva el objeto seleccionado deslizando su dedo por la superficie.

#### Para hacer doble clic en un objeto:

Coloque el cursor sobre el objeto y pulse dos veces la superficie del panel táctil, o bien use su dedo pulgar para presionar el botón izquierdo del panel táctil dos veces.

#### Limpieza del panel táctil:

Utilice un paño seco sin pelusas y páselo suavemente por la superficie del panel táctil.

## 4 Extracción del rack

Esta sección proporciona instrucciones para la extracción de la bandeja de la consola de un gabinete de rack de cuatro postes.

### Extracción de la bandeja de la consola del rack:

1. En la parte posterior del rack, quite el tornillo cautivo del brazo organizador de cables (CMA) para quitarlo del carril.
2. Desconecte los cables de los dispositivos de destino.
3. Tire la bandeja de la consola hacia afuera hasta que los carriles tensores se encuentren completamente extendidos.
4. Presione las lengüetas azules ubicadas a cada lado de la bandeja de la consola.
5. Mientras presiona las lengüetas como indica el Paso 4, deslice la bandeja de la consola para quitarla del rack.

Figura 4.1 Extracción de la bandeja de la consola del rack



#### Extracción de los carriles sin herramientas:

1. En la parte frontal del rack, tire de la lengüeta azul para liberar la traba.
2. Repita este paso en la parte posterior del rack y deslice el carril para quitarlo del rack.

Figura 4.2 Extracción de los carriles sin herramientas

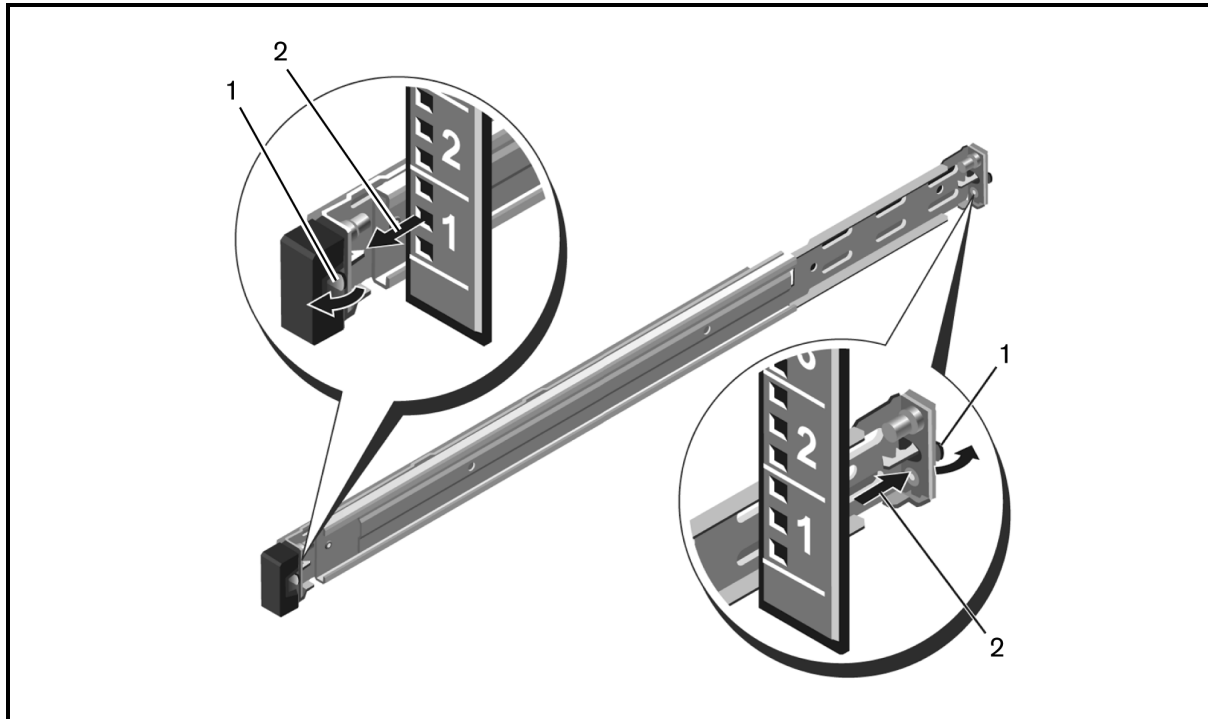

#### Extracción de los carriles con herramientas:

1. Quite los dos pares de tornillos para desprender los soportes izquierdo y derecho de las bridas verticales frontales del rack.
2. Quite los dos pares de tornillos para desprender los carriles izquierdo y derecho de las bridas verticales posteriores del rack.

Figura 4.3 Extracción de los carriles con herramientas

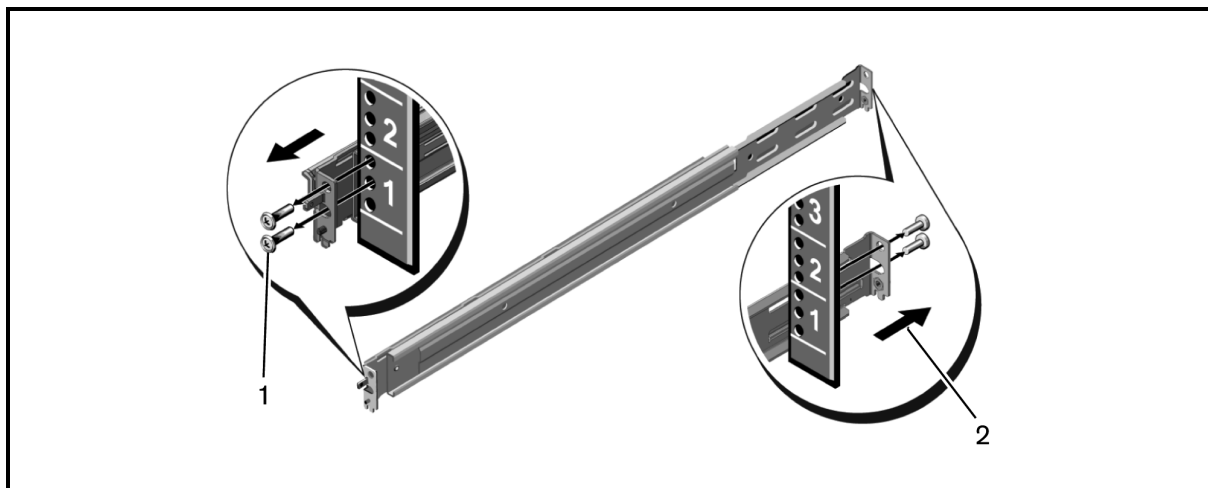



# Apéndices

Esta sección contiene la tabla Sincronización compatible y las especificaciones técnicas del producto.

## Apéndice A: Sincronización

Tabla A.1 Sincronización compatible

Resolución	Frecuencia horizontal y polaridad	Frecuencia vertical y polaridad	Reloj de píxeles	Tipo de escaneo	Sincronización horizontal	Sincronización vertical
640 x 480 a 60 Hz	31,469 kHz Negativa	59,940 Hz Negativa	25,175 MHz 39,72 ns	No entrelazado	3,813 us 96 puntos	0,064 ms 2 líneas
640 x 480 a 75 Hz	37,5 kHz Negativa	75 Hz Negativa	31,5 MHz 31,75 ns	No entrelazado	2,032 us 64 puntos	0,08 ms 3 líneas
800 x 600 a 60 Hz	37,879 kHz Positiva	60,317 Hz Positiva	40 MHz 25 ns	No entrelazado	3,2 us 128 puntos	0,106 ms 4 líneas
800 x 600 a 75 Hz	46,875 kHz Positiva	75 Hz Positiva	49,5 MHz 20,2 ns	No entrelazado	1,616 us 80 puntos	0,064 ms 3 líneas
1024 x 768 a 60 Hz	43,363 kHz Negativa	60,004 Hz Negativa	65 MHz 15,38 ns	No entrelazado	2,092 us 136 puntos	0,124 ms 6 líneas
1024 x 768 a 75 Hz	60,023 kHz Positiva	75,029 Hz Positiva	78,75 MHz 12,7 ns	No entrelazado	1,219 us 96 puntos	0,05 ms 3 líneas
1152 x 864 a 60 Hz	54,348 kHz Positiva	60,053 Hz Positiva	80 MHz 12,5 ns	No entrelazado	1,2 us 96 puntos	0,055 ms 3 líneas
1152 x 864 a 75 Hz	67,5 kHz Positiva	75 Hz Positiva	108 MHz 9,26 ns	No entrelazado	1,185 us 128 puntos	0,044 ms 3 líneas
1366 x 768 a 60 Hz	47,712 kHz Positiva	60,015 Hz Positiva	85,5 MHz 11,7 ns	No entrelazado	1,31 us 112 puntos	0,126 ms 6 líneas
1366 x 768 a 75 Hz	60,15 kHz Positiva	75 Hz Positiva	110,195 MHz 9,07 ns	No entrelazado	1,307 us 144 puntos	0,049 ms 3 líneas
1280 x 800 a 60 Hz	49,702 kHz Negativa	59,81 Hz Positiva	83,5 MHz 11,98 ns	No entrelazado	1,533 us 128 puntos	0,121 ms 6 líneas
1280 x 800 a 75 Hz	62,795 kHz Negativa	74,934 Hz Positiva	106,5 MHz 9,39 ns	No entrelazado	1,202 us 128 puntos	0,096 ms 6 líneas
1280 x 1024 a 60 Hz	63,981 kHz Positiva	60,02 Hz Positiva	108 MHz 9,26 ns	No entrelazado	1,037 us 112 puntos	0,047 ms 3 líneas
1280 x 1024 a 75 Hz	79,976 kHz Positiva	75,025 Hz Positiva	135 MHz 7,41 ns	No entrelazado	1,067 us 144 puntos	0,038 ms 3 líneas
1440 x 900 a 60 Hz	55,935 kHz Negativa	59,877 Hz Positiva	106,5 MHz 9,39 ns	No entrelazado	1,427 us 152 puntos	0,107 ms 6 líneas
1440 x 900 a 75 Hz	70,635 kHz Negativa	74,984 Hz Positiva	136,75 MHz 7,31 ns	No entrelazado	1,112 us 152 puntos	0,085 ms 6 líneas

**NOTA:** Si aparece el mensaje **Fuera del rango**, significa que la señal de video del dispositivo de destino no cumple las resoluciones compatibles. Ajuste la resolución de salida a una sincronización compatible.

## Apéndice B: Asistencia técnica

Nuestro personal de asistencia técnica está a su disposición para ayudarle durante la instalación o con cualquier problema de funcionamiento que pueda surgir con su producto de Vertiv. Si encuentra algún problema, siga los pasos que se indican a continuación para recibir el servicio más rápido posible:

### Resolución de problemas:

1. Consulte la sección pertinente del manual para intentar resolver el problema mediante los procedimientos descritos.
2. Visite <http://www.vertiv.com/en-us/support> y use uno de los siguientes recursos:

Busque en la base de información (knowledge base) o utilice la solicitud de servicio en línea.

-o bien-

Seleccione *Contacto del servicio de asistencia técnica* para localizar el servicio de asistencia técnica de Vertiv™ más cercano.

Esta página se ha dejado en blanco intencionadamente

### **Conectar con Vertiv en las redes sociales**



<https://www.facebook.com/vertiv/>



<https://www.instagram.com/vertiv/>



<https://www.linkedin.com/company/vertiv/>



<https://www.twitter.com/vertiv/>



---

Vertiv.com | Oficina central de Vertiv, 1050 Dearborn Drive, Columbus, OH, 43085, EE. UU.

© 2021 Vertiv Group Corp. Todos los derechos reservados. Vertiv™ y el logotipo de Vertiv son marcas comerciales o marcas comerciales registradas de Vertiv Group Corp. Todos los demás nombres y logotipos mencionados son nombres comerciales, marcas comerciales o marcas comerciales registradas de sus respectivos propietarios. Si bien se han tomado todas las precauciones posibles para garantizar la precisión y la integridad del presente documento, Vertiv Group Corp. no se hace responsable y renuncia a cualquier responsabilidad por daños resultantes del uso de esta información o por cualquier error u omisión. Las especificaciones, rebajas y otras ofertas promocionales están sujetas a cambios a discreción de Vertiv, previo aviso.